

Infinity

H3103

- DE BEDIENUNGSANLEITUNG
- EN USER MANUAL
- FR MODE D'EMPLOI
- BG РЪКОВОДСТВО НА ПОТРЕБИТЕЛЯ
- HU HASZNÁLATI ÚTMUTATÓ
- RO MANUAL DE UTILIZARE
- CS NÁVOD K POUŽITÍ
- SL UPORABNIŠKI PRIROČNIK
- PL INSTRUKCJA OBSŁUGI
- RU РУКОВОДСТВО ПОЛЬЗОВАТЕЛЯ



Silk'n Infinity

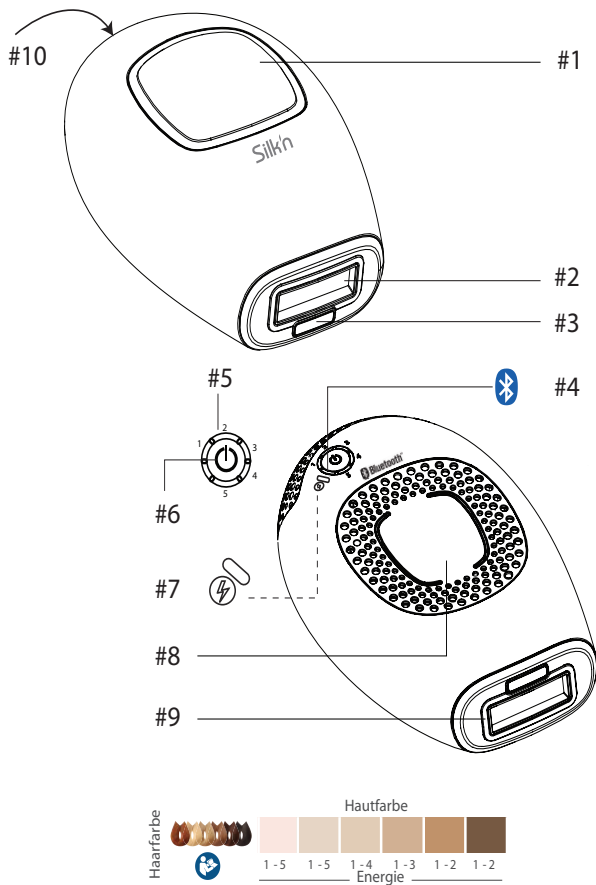

Spis treści

1. Ostrzeżenia i przeciwwskazania	208
2. Oznaczenia i symbole	217
3. Bezpieczeństwo stosowania Silk'n Infinity	218
4. Poznaj Silk'n Infinity	219
5. Przyciski i ustawienia urządzenia	220
6. Czego można spodziewać się podczas zabiegu z użyciem urządzenia Silk'n Infinity	223
7. Możliwe skutki uboczne	224
8. Plan zabiegów	225
9. Rozpoczynanie użytkowania	226
10. Konserwacja i czyszczenie.....	229
11. Łączenie urządzenia Silk'n Infinity z aplikacją za pośrednictwem funkcji Bluetooth	229
12. Rozwiązywanie problemów	230
13. Obsługa klienta	231
14. Gwarancja	231
15. Usuwanie	231
16. Dane techniczne.....	232
17. Nota prawna	233

1. Ostrzeżenia i przeciwwskazania



Oświadczenie lub zdarzenie wskazujące na potencjalne lub nieuchronne zagrożenie, problem lub innego rodzaju nieprzyjemną sytuację podczas eksploatacji urządzenia.



Informacje na temat bezpieczeństwa i energii elektrycznej

Niniejsza instrukcja obsługi została opracowana w oparciu o normy i przepisy obowiązujące w Unii Europejskiej. Przebywając za granicą, należy stosować się także do wytycznych i przepisów obowiązujących w danym kraju. Przed użyciem należy zapoznać się ze wszystkimi ostrzeżeniami i przeciwwskazaniami.

- Przed podłączaniem zasilacza do źródła zasilania należy zawsze dokładnie wysuszyć rękę.
- Nie używać urządzenia w czasie kąpieli ani pod prysznicem.
- Urządzenie należy trzymać dala od wody! Urządzenia nie wolno stawiać ani przechowywać w miejscu, z którego mogłoby wpaść lub zostać zepchnięte do wanny, umywalki ani innego pojemnika wypełnionego wodą. Urządzenia nie wolno wkładać do wanny, umywalki ani

innych pojemników z wodą.

- Nigdy nie zanurzać urządzenia ani żadnych jego części w wodzie.
- W razie zetknięcia się urządzenia z wodą należy je natychmiast wyłączyć i wyjąć wtyczkę z gniazdka zasilającego. Dopiero po tej czynności można dotknąć uprzedzenia.
- Nie wolno korzystać z zasilacza, jeśli kabel podłączeniowy lub sam zasilacz są uszkodzone, nie działają prawidłowo lub zostały zanurzone w wodzie. Jeżeli do tego dojdzie, przed dotknięciem urządzenia należy natychmiast wyjąć wtyczkę zasilacza z gniazda. Niewyjęcie wtyczki zasilacza z gniazdka może doprowadzić do porażenia prądem elektrycznym!
- Nie używać urządzenia w miejscach, w których istnieje ryzyko wybuchu. Urządzenie i wszystkie jego części należy przechowywać z dala od otwartego ognia i gorących powierzchni.
- Podłączonego do źródła zasilania urządzenia nie wolno pozostawiać bez nadzoru. Przez cały czas użytkowania urządzenia należy zapewnić łatwy dostęp do zasilacza, aby w razie nagłych problemów możliwe było szybkie odłączenie go od źródła zasilania.

- ⦿ Urządzenie należy zawsze wyłączyć i odłączyć od źródła zasilania po użyciu, przed czyszczeniem oraz w razie awarii.
- ⦿ Nigdy nie wyjmować wtyczki zasilacza z gniazda, ciągnąc za kabel. Zawsze odłączać wtyczkę, trzymając za zasilacz.
- ⦿ Kabel zasilacza umieszczać w taki sposób, by nie istniało ryzyko potknięcia się o niego.
- ⦿ Nie skręcać i nie zginać kabla zasilacza ani nie kłaść go na ostrych krawędziach.
- ⦿ Nie zbliżać urządzenia do oczu. Urządzenie emituje potencjalnie niebezpieczne promieniowanie optyczne. Nie patrzeć na pracującą lampę. Może to grozić urazem oczu.
- ⦿ Zmiany lub modyfikacje niniejszego urządzenia dokonane bez wyraźnej zgody strony odpowiedzialnej za zgodność z przepisami mogą spowodować pozbawienie użytkownika prawa do użytkowania urządzenia.
- ⦿ Nie używać urządzenia, jeżeli którakolwiek z jego części lub akcesoriów nie została dostarczona przez producenta wskazanego w niniejszej instrukcji, jeżeli urządzenie jest w jakikolwiek sposób uszkodzone, nie wydaje się działać prawidłowo bądź jeżeli w trakcie eksploatacji widać lub czuć dym. W takich wypadkach należy zaprzestać używania

urządzenia i skontaktować się z działem obsługi klienta.

- Napraw dokonywać może wyłącznie upoważniony personel. Urządzenia nie należy modyfikować, otwierać ani podejmować prób jego samodzielnej naprawy. Można w ten sposób narazić się na kontakt z niebezpiecznymi komponentami elektrycznymi i doprowadzić do poważnych uszkodzeń ciała. Spowoduje to także unieważnienie gwarancji.
- Producent nie przyjmuje odpowiedzialności za szkody i urazy spowodowane niewłaściwym lub nieprawidłowym użytkowaniem urządzenia.
- Dzieciom nie wolno bawić się urządzeniem ani żadnymi jego częściami.
- Dzieciom nie wolno bawić się opakowaniem. Bawiąc się materiałami pakunkowymi, dzieci mogą zrobić sobie krzywdę, bądź też udławić się małymi elementami.

- ⦿ Nie wyrzucać razem z odpadami domowymi! Prawo nakłada na użytkownika obowiązek usunięcia niniejszego urządzenia elektrycznego (łącznie ze wszystkimi częściami i akcesoriami) poprzez oddanie go do wyznaczonego punktu zbiórki urządzeń elektrycznych. Bliższe informacje na ten temat można znaleźć w części 15. Usuwanie.



Przeciwwskazania

- ⦿ Silk'n Infinity nie może być wykorzystywane przez dzieci i dorosłych o ograniczonych zdolnościach fizycznych, sensorycznych lub umysłowych, ani przez osoby niewystarczająco zaznajomione z obsługą urządzenia.
- ⦿ Silk'n Infinity nie jest przeznaczony dla każdego. Usuwanie włosów laserem bądź intensywnym światłem pulsującym u niektórych osób może przyczynić się do silniejszego porostu włosów. W oparciu o obecnie dostępne dane, najbardziej narażone na taki skutek są kobiety pochodzące z Bliskiego Wschodu i Azji Południowej, w przypadku użycia na twarzy i szyi.

- ⦿ Silk'n Infinity nie jest przeznaczony dla dzieci ani zwierząt.

Urządzenia nie należy stosować w razie:

- ⦿ ciąży lub karmienia piersią;
- ⦿ występowania blizn koloidowych w wywiadzie.
- ⦿ występowania epilepsji lub epilepsji w wywiadzie.
- ⦿ występowania chorób związanych z przewrażliwieniem na światło, takich jak porfiria, wielopostaciowe osutki świetlne, pokrzywka świetlna, lupus itp.
- ⦿ wcześniejszego zdiagnozowania raka skóry lub zmian skórnych o charakterze nowotworowym.
- ⦿ otrzymywania w ciągu ostatnich 3 miesięcy radio- lub chemioterapii;
- ⦿ przyjmowania w ciągu ostatnich 6 miesięcy przepisanych przez lekarza leków na choroby skóry.
- ⦿ występowania wszelkich innych dolegliwości, z powodu których w opinii lekarza używanie urządzenia byłoby ryzykowne.

- ⦿ braku możliwości prawidłowego odczuwania ciepła z powodu choroby lub innego problemu zdrowotnego.

Nie poddawać zabiegom następujących części ciała:

- ⦿ opalanej skóry. Prosimy zapoznać się z informacjami podanymi w części 5.5. Oddziaływanie słońca.
- ⦿ skóry wokół lub w okolicy oczu. Urządzenia można natomiast używać poniżej kości policzkowych.
- ⦿ skóry, na której znajdują się tatuaże lub makijaż permanentny, ciemnobrązowe lub czarne znamiona (np. duże piegi, pieprzyki itp.), ani też sutków, genitaliów i ust.
- ⦿ miejsc, do których wstrzyknięte zostały materiały wypełniające lub toksyny.
- ⦿ miejsc, w których wcześniej występowały objawy opryszczki.
- ⦿ miejsc dotkniętych atopowym zapaleniem skóry („czynną” egzemą), łuszczycą, zmianami skórnymi, otwartymi ranami lub infekcjami (opryszczką), odbiegającymi od normy stanami skórnymi wywołanymi przez choroby ogólnoustrojowe lub metaboliczne (na przykład cukrzyce).

- ⦿ miejsc, w których włosy mają odrosnąć w przyszłości. Skutki są trwałe.

Ostrzeżenia dodatkowe

- ⦿ Przed każdym użyciem urządzenia zdjąć wszystkie elementy biżuterii.
- ⦿ Do czyszczenia skóry przed zabiegiem nigdy nie stosować cieczy palnych, takich jak aceton lub alkohol (w tym perfum, płynów do dezynfekcji oraz innych substancji zawierających alkohol).
- ⦿ Starannie dobrać ustawienie mocy. Im wyższa moc urządzenia, tym wyższa skuteczność usuwania włosów, ale także większe ryzyko wystąpienia skutków ubocznych i komplikacji.
- ⦿ Wybierając poziom mocy, należy stosować się do zaleceń podanych we wzorcu barw (koloru włosów i karnacji), aby uniknąć ryzyka oparzeń, blizn, pęcherzy oraz przebarwień (zob. diagram na okładce niniejszej instrukcji).
- ⦿ Przed wykonaniem zabiegu na określonej części ciała należy wykonać test punktowy na niewielkim obszarze skóry.
- ⦿ Nie poddawać zabiegowi tego samego miejsca więcej niż jeden raz w trakcie jednej sesji depilacji!

- ⦿ Wykonując zabieg, należy unikać pozostawiania luk pomiędzy partiami poddawany mi naświetlaniu oraz kilkakrotnego naświetlania tego samego miejsca.
- ⦿ W razie odczuwania niewielkiego dyskomfortu zmniejszyć poziom mocy.
- ⦿ Nie wystawiać skóry poddanej zabiegowi na słońce i nie stosować poziomu mocy 2-5 na skórę opaloną lub poddaną niedawno działaniu promieni słonecznych (dotyczy to także wizyt w solarium). Prosimy zapoznać się z informacjami podanymi w części 5.5. Oddziaływanie słońca.
- ⦿ Jeżeli na skórze pojawi się wyraźne zaczerwienienie lub pęcherze bądź poparzenia, natychmiast przerwać zabieg.
- ⦿ W razie odczuwania bólu natychmiast przerwać zabieg.
- ⦿ Jeżeli skóra lub urządzenie nadmiernie się nagrzej e, natychmiast przerwać używanie urządzenia.

2. Oznaczenia i symbole

	<p>Deklaracja zgodności: produkty oznaczone tym symbolem spełniają wszystkie właściwe przepisy obowiązujące na Europejskim Obszarze Gospodarczym</p> <p>Uproszczona deklaracja zgodności: Zgodnie z artykułem 10(9) deklaracji zgodności UE urządzenie radiowe typu Bluetooth LE jest zgodne z dyrektywą 2014/53/UE. Pełen tekst deklaracji zgodności UE dostępny jest na stronie internetowej pod adresem: https://silkn.eu/media/downloads/EU-Declaration-of-Conformity-Infinity-Fast.pdf</p>
	<p>Klasa II. Zasilacz jest wyposażony w zabezpieczenia w postaci podwójnej izolacji chroniące użytkownika przed porażeniem prądem elektrycznym.</p>
IP30	<p>W celu zabezpieczenia użytkownika przed porażeniem prądem elektrycznym urządzenie jest zabezpieczone przed wnikaniem do jego wnętrza przedmiotów o średnicy większej niż 2,5 mm (np. palce).</p>
	<p>Nie używać w wilgotnym otoczeniu.</p>
	<p>Nie wyrzucać razem z odpadami domowymi! Dyrektywa WEEE nakłada na użytkownika obowiązek usunięcia niniejszego urządzenia elektrycznego (łącznie ze wszystkimi częściami i akcesoriami) poprzez oddanie go do wyznaczonego punktu zbiórki urządzeń elektrycznych.</p>
	<p>Zgodność z przepisami technicznymi wymaganymi przez Euroazjatycką Unię Celną.</p>

-  Niniejsze urządzenie nie jest przeznaczone do użytku w obecności palnych mieszanin anestetycznych z powietrzem lub tlenem bądź podtlenkiem azotu.

3. Bezpieczeństwo stosowania Silk'n Infinity

Podczas stosowania Silk'n Infinity najważniejsze jest bezpieczeństwo. Technologia Enhanced Home Pulsed Light™ (eHPL) zapewnia wysoki poziom bezpieczeństwa przy niższych energiach.

eHPL™ umożliwia długotrwałe usuwanie włosów przy pomocy ułamka energii emitowanej w przypadku innych urządzeń do depilacji laserowej. Technologia ta łączy dwa źródła mocy: energię galwaniczną oraz optyczną. Energia galwaniczna umożliwia lepszą penetrację trzonu włosa przez energię optyczną poprzez tymczasowe rozszerzenie porów skóry. Trzon włosa pochłania światło, dezaktywując mieszek włosowy i uniemożliwiając wzrost włosa.

Stosowana w urządzeniu niska energia ogranicza ryzyko urazów i komplikacji i przyczynia od ogólnego bezpieczeństwa zabiegu.

Silk'n Infinity chroni skórę

Depilacja laserowa jest przeznaczona do stosowania na opaloną skórę. Silk'n Infinity jest wyposażony we wbudowany czujnik koloru skóry, który określa odcień skóry na poddawany zabiegowi obszarze skóry i włącza poziom mocy odpowiedni do danej karnacji.

Ponadto, okienko świetlne urządzenia, przez które do skóry doprowadzane są impulsy świetlne, jest wpuszczone w obudowę. Dzięki temu Silk'n Infinity chroni skórę poprzez uniemożliwianie bezpośredniego kontaktu pomiędzy okienkiem świetlnym a skórą.

Silk'n Infinity chroni oczy

Silk'n Infinity wyposażony jest we wbudowaną funkcję zabezpieczającą, chroniącą wzrok. Urządzenie zostało zaprojektowane w taki sposób, aby w czasie, kiedy okienko świetlne skierowane jest w stronę otwartej przestrzeni, impulsy świetlne nie były emitowane. Funkcja zabezpieczająca umożliwia wykonywanie zabiegu tylko w czasie, gdy okienko świetlne jest przyłożone do skóry.

4. Poznaj Silk'n Infinity

Silk'n Infinity to urządzenie pracujące pod napięciem i dlatego należy szczególnie zwracać na kwestie bezpieczeństwa. **Przed użyciem urządzenia bardzo ważne jest, by uważnie zapoznać się ze wskazówkami na temat sposobu jego użytkowania (w tym procedur, do których należy stosować się po użyciu urządzenia) i ściśle ich przestrzegać.** Zalecamy przypomnienie sobie tej instrukcji przed każdym kolejnym użyciem.

4.1. Zawartość opakowania

Zawartość opakowania zależy od zakupionej opcji.

Elementy zestawu Infinity

- Urządzenie Silk'n Infinity
- Zasilacz
- Instrukcja obsługi
- Karta gwarancyjna
- Etui do przechowywania

4.2. Opis urządzenia

Silk'n Infinity to urządzenie do użytku domowego wykorzystujące technologię eHPL™ do usuwania zbędnego uwłosienia. Urządzenie składa się z okienka świetlnego i przycisku spustowego. Wyposażone jest także w parę elektrod, elektrodę bazową oraz stykową, służących do tworzenia i stosowania obiegu galwanicznego do zabiegu. Umieszczenie każdego z elementów urządzenia pokazano na diagramie znajdującym się na okładce niniejszej instrukcji obsługi.

1. Przycisk pracy w trybie pulsacyjnym
2. Okienko świetlne
3. Czujnik koloru skóry
4. Wskaźnik świetlny funkcji Bluetooth
5. Wskaźniki poziomu mocy
6. Przycisk sterujący
7. Wskaźnik gotowości/ostrzeżenia o odcieniu skóry
8. Elektroda bazowa
9. Elektroda stykowa
10. Gniazdo adaptera

4.3. Przeznaczenie

Silk'n Infinity służy do usuwania zbędnego owłosienia. Urządzenie to przeznaczone jest także do długotrwałej lub trwałej redukcji owłosienia. Trwała redukcja owłosienia oznacza długotrwałą i stabilną redukcję liczby włosów odrastających po zastosowaniu zabiegu. Urządzenia można używać do usuwania zbędnego owłosienia. Najlepsze wyniki uzyskuje się pod pachami, w okolicach bikini, na przedramionach, nogach, twarzy (poniżej kości policzkowych), ramionach, plecach i klatce piersiowej.

Silk'n Infinity nie jest urządzeniem medycznym. Jest ono przeznaczone wyłącznie do zabiegów kosmetycznych. Urządzenie to przeznaczone jest wyłącznie do użytku prywatnego i nie nadaje się do zastosowań komercyjnych ani terapeutycznych.

Nie należy używać go do żadnych innych celów poza zastosowaniami opisanymi w niniejszej instrukcji.

5. Przyciski i ustawienia urządzenia

5.1. Przyciski urządzenia

Umiejscowienie każdego z elementów urządzenia pokazano na diagramie znajdującym się na okładce niniejszej instrukcji obsługi.

Przycisk	Działanie	Funkcja / tryb
Przycisk sterujący (#6)	Krótkie przyciśnięcie	Każde przyciśnięcie zwiększa poziom mocy. Ustawienie domyślne po uruchomieniu urządzenia to poziom 1. Aby powrócić do poziomu 1, należy przejść kolejno przez wszystkie poziomy.
Przycisk pracy w trybie pulsacyjnym (#1)	Krótkie przyciśnięcie	Powoduje wyemitowanie impulsu świetlnego.
Elektroda stykowa (#9)	Krótkie przyciśnięcie	Przyciśnięta razem z przyciskiem spustowym (#1), powoduje wyemitowanie impulsu świetlnego.
Wskaźniki poziomu mocy (zielony) (#5)	Ciągłe	Liczba świecących się diod wskazuje aktywny poziom mocy.

Przycisk	Działanie	Funkcja / tryb
Wskaźnik gotowości/ ostrzeżenia o odcieniu skóry (zielony) (#7)	Ciągle	Urządzenie jest gotowe do pracy.
	Miga wolno	Moduł zabiegowy dobrze przylega do skóry.
	Miga szybko	Odcień skóry jest zbyt ciemny, aby można było bezpiecznie używać urządzenia. Impulsy świetlne nie są emitowane.
Wskaźnik świetlny funkcji Bluetooth (niebieski) (#4)	Miga	Funkcja Bluetooth jest aktywna.

5.2. Czujnik koloru skóry

Depilacja laserowa w przypadku ciemniejszej karnacji może spowodować wystąpienie skutków ubocznych, takich jak poparzenia, pęcherze oraz przebarwienia (hiper- lub hipopigmentacja). Silk'n Infinity wyposażone jest w czujnik koloru skóry, który automatycznie wykrywa odcień skóry. Czujnik koloru skóry sprawdza kolor skóry na początku każdego zabiegu oraz sporadycznie w czasie trwania zabiegu.

- i** Brak pulsującego światła i migający szybko wskaźnik gotowości/ostrzeżenia o odcieniu skóry (#7) wskazują, że odcień skóry, zmierzony przez czujnik koloru skóry, jest zbyt ciemny, aby można było bezpiecznie używać urządzenia. Należy spróbować użyć urządzenia na innej części ciała.

5.3. Poziomy mocy

Intensywność dostarczanego skórze impulsu świetlnego zależy od poziomu mocy. W miarę wzrostu poziomu mocy, zwiększa się zarówno skuteczność usuwania włosów, jak i ryzyko możliwych efektów niepożądanych i komplikacji.

- Urządzenie umożliwia wybór jednego z 5 poziomów mocy, od 1 (najniższego) do 5 (najwyższego), z których każdy reprezentowany jest przez jeden z pięciu wskaźników świetlnych poziomu mocy (#5).
- Po włączeniu, urządzenie jest automatycznie ustawione na poziom 1. Będzie się świecił tylko jeden wskaźnik poziomu mocy (#5).
- Aby zmienić poziom mocy, kilkakrotnie nacisnąć przycisk sterujący (#6), przechodząc pomiędzy poziomami 1-5. Po osiągnięciu poziomu 5 kolejne przyciśnięcie przycisku sterującego (#6) przełączy poziom ponownie na poziom 1.

5.4. Pulsacje i przesuwanie

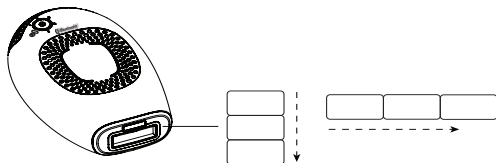

Tryb pulsacyjny to technika najodpowiedniejsza do zastosowań w konkretnych punktach lub na niewielkich partiach skóry.

- Docisnąć okienko świetlne (#2) do skóry. Poruszać urządzenie rzędami (w poprzek lub w dół, jak na rysunku). Rozpocząć w jednym końcu każdego rzędu i stopniowo przechodzić do drugiego.
- Okienko świetlne (#2) pozostawia tymczasowy odcisk, tak że widać jakie obszary zostały już poddane zabiegowi.
- Po każdym błysku światła przesunąć okienko świetlne (#2) do następnej partii skóry. Czynność (pulsowanie) powtórzyć na całym obszarze poddawanyemu zabiegowi.
- wykonując zabieg, należy unikać pozostawiania luk pomiędzy partiami poddawanyymi naświetlaniu oraz kilkakrotnego naświetlania tego samego miejsca.

Tryb przesuwny to technika najodpowiedniejsza do zastosowań na większych partiach skóry.

Docisnąć okienko świetlne (#2) mocno do skóry i powoli przesuwać urządzenie (w poprzek lub wzdłuż, jak pokazano na ilustracji) po skórze. Należy pamiętać, że okienko świetlne (#2) musi być stale i równomiernie dociskane do skóry.

- Przy niższych poziomach mocy urządzenie potrzebuje tylko 1-1,5 sekundy na ponowne naładowanie się pomiędzy impulsami. Wytwarza w ten sposób nieprzerwaną serię błysków.
- Przesuwać z prędkością pozwalającą na uniknięcie luk i nakładania się obszarów poddawanych zabiegowi.

⚠ Nie poddawać zabiegowi tego samego miejsca więcej niż jeden raz w trakcie jednej sesji depilacji!

⚠ W razie odczuwania bólu natychmiast przerwać zabieg.

5.5. Oddziaływanie słońca

- Najniższy poziom mocy (1) został zaprojektowany specjalnie do bezpiecznego użytku nawet po ekspozycji na słońce.
- Przy korzystaniu z poziomów 2-5 należy unikać promieniowania słonecznego **4 tygodnie przed i 2 tygodnie** po zabiegu. Jest to spowodowane tym, iż podwyższona ilość melaniny w skórze zwiększa ryzyko komplikacji w przypadku zastosowania dowolnej metody depilacji laserowej. Odnosi się to do wszystkich typów skóry i karnacji, w tym także tych, które z reguły nie opalają się zbyt szybko.
- Po zabiegu nie zalecamy wychodzenia na słońce. Jeżeli jednak okaże się to konieczne, na skórę w miejscach poddanych zabiegowi należy nałożyć krem z filtrem przeciwsłonecznym o faktorze SPF30 lub wyższym. Skórę należy zabezpieczać w ten sposób **przez 2 tygodnie po** każdej sesji.

5.6. Narażenie oczu na światło impulsowe

- Urządzenia można używać do usuwania owłosienia twarzy, ale należy zachować szczególną ostrożność, aby uniknąć oświetlenia oczu i stosować urządzenie wyłącznie na partie poniżej kości policzkowych.
- i** Urządzenie emituje powtarzające się impulsy światła wyłącznie wtedy, gdy jest mocno przyciskane do skóry i cały czas po niej przesuwane.

6. Czego można spodziewać się podczas zabiegu z użyciem urządzenia Silk'n Infinity

Podczas stosowania urządzenia Silk'n Infinity można spodziewać się:

- **Hałas pracującego wentylatora:** wentylator chłodzący wydaje dźwięk podobny do dźwięku suszarki do włosów.
- **Strzelający dźwięk przy każdym impulsie świetlnym:** kiedy aktywowane zostaje światło eHPL™, każdemu błyskowi światła towarzyszy zazwyczaj delikatny strzelający dźwięk.
- **Wrażenie ciepła i mrowienia:** podczas każdej sekwencji impulsów galwanicznych normalnym zjawiskiem jest odczuwanie lekkiego ciepła i mrowienia, powodowanego przez energię galwaniczną i świetlną.
- **Delikatne zaczerwienienie lub zaróżowienie skóry:** w czasie trwania zabiegu i bezpośrednio po nim skóra może być lekko zaróżowiona. Jest to najbardziej widoczne dokoła samych włosów.

- !** Jeżeli na skórze pojawi się wyraźne zaczerwienienie lub pęcherze bądź oparzenia, natychmiast przerwać zabieg.

7. Możliwe skutki uboczne

Jeżeli urządzenie używane jest zgodnie z instrukcją użytkowania, działania uboczne i komplikacje związane z jego stosowaniem Silk'n Infinity nie występują często. Niemniej, każdy zabieg kosmetyczny, nawet przeznaczony do wykonywania w domu, niesie ze sobą jakieś ryzyko. Ważne jest, aby rozumieć i świadomie przyjmować ryzyko komplikacji, jakie mogą wystąpić przy użyciu systemów światła pulsującego do depilacji domowej.

Niewielkie podrażnienie skóry

Home Pulsed Light (depilacja światłem pulsującym w warunkach domowych) jest z reguły dobrze tolerowana. Niemniej zdarza się, że użytkownicy odczuwają niewielki dyskomfort. Jest to zazwyczaj uczucie pieczenia na obszarach skóry poddanych zabiegowi. Uczucie pieczenia może utrzymywać się po zabiegu.

Oznacza to, że urządzenia należy użyć na niższym ustawieniu mocy, a jeżeli to nie pomaga, należy zaprzestać jego używania.

Zaczerwienienie skóry

Skóra może być zaczerwieniona po zabiegu lub w ciągu 24 godzin. Zaczerwienienie ustępuje zazwyczaj w ciągu 24 godzin.

Jeżeli zaczerwienienie nie ustąpi w ciągu 2-3 dni, należy skonsultować się z lekarzem.

Należy stosować poziom mocy dopasowany do rodzaju i koloru skóry.

Podwyższenie wrażliwości skóry

Skóra w miejscach poddanych zabiegowi jest bardziej delikatna, w związku z czym może dojść do jej wysuszenia lub złuszczenia się.

Zmiany pigmentacji

Urządzenie oddziałuje na trzon włosa, a w szczególności na zawierające pigment komórki mieszka włosowego oraz na sam mieszek. Niemniej występuje ryzyko tymczasowej podwyższonej pigmentacji (brązowy) lub obniżenia pigmentacji (biały) w otaczającej skórze. Ryzyko zmiany pigmentacji wzrasta u osób o ciemniejszej karnacji i silnej opaleniznie. Zazwyczaj zmiana zabarwienia skóry ma charakter tymczasowy, a trwałe zmiany pigmentacji są rzadkie.

Silne zaczerwienienie i opuchlizna

W rzadkich przypadkach skóra może być silnie zaczerwieniona i opuchnięta. Występuje to częściej na bardziej wrażliwych częściach ciała. Zaczerwienienie i obrzęk powinny ustąpić w ciągu 2-7 dni. Skórę należy często okładać zimnymi kompresami. Skórę można myć delikatnymi kosmetykami, ale należy unikać kontaktu ze słońcem.

Blizny i oparzenia

Schłodzić dotknięty obszar i zastosować krem przeciw oparzeniom. Przed kolejnym zabiegiem poczekać, aż objawy w danym obszarze całkowicie ustąpią, a następnie zastosować niższy poziom mocy. **Jeżeli skóra nie powróci do stanu normalnego w ciągu 3 dni, skonsultować się z lekarzem.**

- i** Jeżeli którykolwiek z tych skutków będzie poważniejszy, natychmiast zaprzestać używania urządzenia.
- i** Jeżeli skutki nie ustąpią w ciągu 2-3 dni, należy skonsultować się z lekarzem.

8. Plan zabiegów

Typowy cykl odrastania włosów trwa 18-24 miesiące. Aby trwale usunąć włoski Silk'n Infinity w tym czasie, konieczne może być przeprowadzenie kilku zabiegów.

Skuteczność depilacji jest różna u różnych osób i zależy od miejsca, w którym urządzenie jest stosowane oraz koloru włosów i sposobu użycia urządzenia.

Typowy plan zabiegów w czasie pełnego cyklu wzrostu włosa:

- **Zabiegi 1-4:** w odstępach dwutygodniowych.
- **Zabiegi 5-7:** w odstępach czterotygodniowych.
- **Zabiegi 8 +:** planować w miarę potrzeb, aż do osiągnięcia pożądaných wyników.

Oczekiwane wyniki zabiegu depilacji

Fitzpatrick rodzaj skóry ¹	Kolor włosów	Natężenie światła [J/cm ²]	Część ciała ²	Średnia liczba zabiegów ¹	% Owłosienia redukcji
I-IV	Ciemny blond do brązowego	2,5-4	Góra i dolna część nóg	10-12 sesji w odstępach około czterech tygodni.	60%
			Ramiona		50%
			Bikini		60%
			Pachy		55%
I-IV	Brązowy do czarnego	2,5-4	Góra i dolna część nóg	8-10 sesji w odstępach około czterech tygodni.	70%
			Ramiona		60%
			Bikini		70%
			Pachy		65%

1. Wyniki zależą od typu owłosienia oraz czynników biologicznych mogących wpływać na tryb porostu włosów. Niektórzy użytkownicy reagują szybciej niż inni.

2. Nie należy oczekiwać trwałego usunięcia owłosienia podczas jednej, a nawet dwóch sesji. Czas odpoczynku mieszków włosowych zależy również od partii ciała.

9. Rozpoczęcie użytkowania

9.1. Podłączanie urządzenia

- Wyjąć urządzenie i pozostałe elementy z opakowania.
- Włożyć adapter do gniazda (#10) i podłączyć go do źródła zasilania. Wszystkie wskaźniki poziomu mocy (#5) zapalą się i zgasną kilkakrotnie ruchem okrężnym.



9.2. Test punktowy

Bardzo ważne jest, aby na każdej części ciała, która ma zostać poddana zabiegowi, wykonać test punktowy. Podczas testu punktowego sprawdza się odcień danej partii skóry (co pozwala ustalić, czy można wykonać na niej zabieg) oraz ustala, jaki poziom mocy zapewni podczas zabiegu uczucie komfortu. Zarówno odcień skóry, jak i poziom mocy może być inny w zależności od konkretnego miejsca poddawanego zabiegowi.

1. Aby wykonać test punktowy, należy zastosować się do wskazówek podanych w punktach 1-5 oraz 7-9 w części następczej.
2. Testowanie należy kontynuować, zwiększając poziom mocy do chwili dojścia do najwyższego poziomu, przy którym wciąż odczuwany jest komfort. Jeżeli w ciągu godziny po wykonaniu testu nie wystąpią działania niepożądane, można rozpocząć pełen zabieg na tym poziomie mocy.
3. Test punktowy należy powtórzyć na każdej partii ciała, na której zabieg ma zostać wykonany.

9.3. Etapy zabiegu

1. Przed każdym użyciem urządzenia zdjąć wszystkie elementy biżuterii.
 2. W miejscach poddawanych zabiegowi skóra musi być ogolona, czysta, sucha i wolna od wszelkich pudrów, antyperspirantów i dezodorantów.
Nie woskować, nie wyrywać ani nie wyskubywać włosów.
 3. Należy pamiętać o zakryciu tatuaży, pieprzyków i wszelkich innych zmian skórnych, które nie powinny być poddawane zabiegowi. Użyć do tego należy materiału, który nie pochłania światła, takiego jak biała tkanina lub biała taśma medyczna.
 4. Nacisnąć przycisk sterujący (#6). Urządzenie włączy się, zapali się wskaźnik 1 poziomu mocy (#5) i pojawi dźwięk pracującego wentylatora.
 5. Około 1 sekundy po naciśnięciu przycisku sterującego zapali się wskaźnik gotowości/ostrzeżenia o odzieniu skóry (#7) (zielony). Urządzenie jest teraz gotowe do wyemitowania pierwszego impulsu na najniższym poziomie mocy. Pierwszy zabieg należy zawsze zaczynać na poziomie 1.
 6. Wybrać poziom mocy zapewniający największy komfort podczas zabiegu.
 7. Przyłożyć okienko świetlne (#2) do skóry i nacisnąć przycisk spustowy (#1), aby wyemitować jeden impuls. Upewnić się, że dłoń dotyka zarówno elektrody bazowej, jak i przycisku spustowego (#1).
-  Jeżeli dłoń nie będzie dotykać elektrody bazowej (8), nie będą emitowane impulsy w obiegu galwanicznym.

8. Nacisnąć przycisk spustowy (#1).
- Urządzenie najpierw ustala odcień skóry. Jeżeli odcień skóry jest wystarczająco jasny, aby można było bezpiecznie przeprowadzać zabieg, urządzenie aktywuje obieg galwaniczny. Może pojawić się wrażenie lekkiego mrowienia. Jest to całkowicie normalne. Działanie galwaniczne ma na celu rozszerzenie porów, aby impulsy świetlne lepiej penetrowały skórę.
 - Bezpośrednio po tym urządzenie wyemituje impuls światła na skórę, a wskaźnik gotowości/ostrzeżenia o odcieniu skóry (#7) zgaśnie. Widoczny będzie jasny błysk światła i jednocześnie rozlegnie się strzelający dźwięk – jest to normalny dźwięk wydawany przez urządzenie. Towarzyszy temu nieznaczne uczucie ciepła i mrowienia. Urządzenie natychmiast naładuje się w przygotowaniu na kolejny impuls.
 - Po kilku sekundach, gdy urządzenie będzie ponownie gotowe do wygenerowania impulsu, zapali się wskaźnik gotowości/ostrzeżenia o odcieniu skóry (#7). Po ponownym przyłożeniu urządzenia do skóry wskaźnik zacznie migać.
9. Odsunąć okienko świetlne (#2) od skóry poddawanej zabiegowi.
10. Wybrać na tryb pracy: **przesuwany** lub **pulsacyjny** (zob. część 5.4. Pulsacje i przesuwanie).
- Podczas pracy w trybie **pulsacyjnym** umieścić okienko świetlne (#2) na następnej partii skóry i nacisnąć przycisk, aby aktywować impuls świetlny.
 - Podczas pracy w trybie **przesuwnym** nacisnąć przycisk spustowy (#1) i przytrzymać go, jednocześnie przesuwając urządzenie gładko po partii skóry poddawanej zabiegowi.
11. Kontynuować pracę w trybie **pulsacyjnym** lub **przesuwnym** do chwili poddania zabiegowi całej docelowej powierzchni skóry.
-  Należy unikać pozostawiania luk pomiędzy partiami poddawanymi naświetlaniu oraz kilkakrotnego naświetlania tego samego miejsca.
-  Przerwać natychmiast jeżeli pojawiają się pęcherze lub oparzenia.
12. Po zakończeniu zabiegu nacisnąć i przytrzymać przycisk sterujący (#6), aby wyłączyć urządzenie. Należy zapamiętać ostatnio używany poziom mocy, ponieważ urządzenie zawsze rozpoczyna pracę na poziomie 1.
13. Odłączyć zasilacz od źródła zasilania, a następnie wyczyścić urządzenie i odłożyć je w bezpieczne miejsce (zob. część 10. Konserwacja i czyszczenie).

14. Po zabiegu zalecamy nałożenie na skórę balsamu do ciała. Pomoże to skórze szybciej się zregenerować.

10. Konserwacja i czyszczenie

- Odłączyć urządzenie od zasilania.
 - Aby wyczyścić urządzenie, łącznie z okienkiem świetlnym (#2), wytrzeć je czystą, suchą szmatką. Nigdy nie stosować acetonu ani innego rodzaju płynów zawierających środki ściernie, ponieważ spowodują one uszkodzenie urządzenia.
 - Po czyszczeniu zalecamy przechowywanie urządzenia w oryginalnym opakowaniu i z dala od wody.
- ⚠ Nigdy nie zanurzać urządzenia ani żadnych jego części w wodzie.

11. Łączenie urządzenia Silk'n Infinity z aplikacją za pośrednictwem funkcji Bluetooth

Pobieranie aplikacji Silk'n i łączenie urządzenia z aplikacją.

Bezpłatna aplikacja Silk'n poświęcona depilacji zawiera pomocne wskazówki na każdy etap zabiegów z użyciem urządzeń do depilacji marki Silk'n, pozwala stworzyć indywidualny plan zabiegów, pomaga podejmować bezpieczne i oparte na rzetelnych informacjach decyzje, a także pozwala zadbać o to, by przeprowadzony został cały plan zabiegów i uzyskane dzięki temu optymalne wyniki.

Posiadacze urządzenia Silk'n Infinity mogą korzystać także z zalet łączności Bluetooth. Wystarczy pobrać aplikację, zarejestrować się i wykonać parowanie Bluetooth.

Aby bezpłatnie pobrać aplikację Silk'n, wystarczy zeskanować poniższy kod:



12. Rozwiązywanie problemów

Napraw dokonywać może wyłącznie upoważniony personel. Urządzenia nie należy modyfikować, otwierać ani podejmować prób jego samodzielnej naprawy. Można w ten sposób narazić się na kontakt z niebezpiecznymi komponentami elektrycznymi i doprowadzić do poważnych uszkodzeń ciała. Spowoduje to także unieważnienie gwarancji.

Problem	Sprawdzić
Urządzenie nie włącza się.	Sprawdzić, czy: <ul style="list-style-type: none">• zasilacz jest właściwie podłączony do urządzenia i gniazdka.
Kiedy naciskam przycisk spustowy (#1), nie jest emitowany impuls galwaniczny.	Sprawdzić, czy w czasie naciskania przycisku spustowego (#1) dłoń dotyka elektrody bazowej. Obieg galwaniczny wymaga zamknięcia obwodu galwanicznego poprzez jednoczesne naciśnięcie przycisku spustowego (#1) oraz elektrody (#9), co zapewnia skuteczność zabiegu na skórze.
Kiedy naciskam przycisk spustowy (#1), nie jest emitowany impuls świetlny.	Sprawdzić, czy: <ul style="list-style-type: none">• zielony wskaźnik gotowości/ostrzeżenia o odcieniu skóry (#7) miga wolno. Wskazuje to, że urządzenie ma dobry kontakt ze skórą.• okienko świetlne (#2) jest równo i mocno przyłożone do skóry. W trosce o bezpieczeństwo użytkownika przycisk spustowy (#1) aktywuje impuls świetlny tylko wówczas, gdy okienko świetlne (#2) jest mocno przyłożone do skóry. Jeżeli wskaźnik ostrzeżenia o odcieniu skóry (#7) miga szybko, odcień skóry, zmierzony przez czujnik koloru skóry, jest zbyt ciemny, aby można było bezpiecznie używać urządzenia. Należy spróbować użyć urządzenia na innej partii skóry lub skontaktować się z działem obsługi klienta marki Silk'n.
Przez cały czas pali się jeden lub więcej wskaźników.	Urządzenie ma awarię. Odłączyć urządzenie od źródła zasilania i ponownie je uruchomić. Jeżeli problem nie zostanie rozwiązany, skontaktować się z działem obsługi klienta.
Urządzenie przestało pracować i przeszło do trybu czuwania.	Nacisnąć przycisk sterujący (#6) jeszcze raz, aby uruchomić urządzenie.

13. Obsługa klienta

Więcej informacji można znaleźć w naszej witrynie internetowej pod adresem www.silk'n.eu. Instrukcję można również pobrać z naszej witryny internetowej w formacie PDF. Informacje na temat nieoczekiwanego działania urządzenia lub niespodziewanych zdarzeń oraz wszelkich problemów z urządzeniem prosimy przekazywać działowi obsługi klienta marki Silk'n. Nasze dane teleadresowe:

Kraj	Numer do serwisu	E-mail
Belgia	0800-29316	serviceconsommateurbe@silk'n.eu
Francja	0891-655557	serviceconsommateurfr@silk'n.eu
Niemcy	089 51 23 44 23	kundenservicede@silk'n.eu
Włochy	+31(0)180-330550	servizioclientiit@silk'n.eu
Holandia	0900-2502217	klantenservicenl@silk'n.eu
Hiszpania	900 823 302	servicioalcliente@silk'n.eu
Wielka Brytania	0906-2130009	customerareuk@silk'n.eu
Pozostałe kraje	+31 (0)180-330 550	info@silk'n.eu

14. Gwarancja

Warunki podane na karcie gwarancyjnej Silk'n.

15. Usuwanie



Przed wyrzuceniem opakowania materiały składowe należy posortować. Tekturę i karton wyrzucić razem z odpadami papierowymi, a pozostałe części opakowania do odpowiedniego innego pojemnika do recyklingu odpadów.



(Zalecenie ma zastosowanie na terenie Unii Europejskiej i innych krajów europejskich dysponujących systemami selektywnej zbiórki materiałów nadających się do recyklingu.) Dyrektywa WEEE nr DE 31619958. **Starych urządzeń nie wolno wyrzucać razem z odpadami domowymi! Nienadający się dłużej do użytku produkt należy zutylizować zgodnie z przepisami obowiązującymi w danym mieście lub okręgu.** Zapewnia to profesjonalny recykling starych urządzeń i eliminuje negatywne skutki dla środowiska naturalnego. Z tego względu urządzenia elektryczne są oznaczone przedstawionym tu symbolem.

*Produkty oznaczone symbolem „Cd” = kadm, „Hg” = rtęć, „Pb” = ołów.

16. Dane techniczne

Model	H3103
Prąd galwaniczny	70-400 mikroamperów (μA)
Rozmiar punktu	0,9 cm \times 3 cm [2,7 cm ²]
Technologia	Enhanced Home Pulsed Light™
Maks. poziom mocy	Maks. 4 J/cm ²
Długość fali	520-1200 nm
Długość trwania impulsu świetlnego	500-800 μs
Tryb pracy	Ciągły
Obsługa i bezpieczeństwo stosowania	Czujnik odcienia skóry pozwala zadbać o to, aby urządzenie było stosowane wyłącznie na odpowiednie typy skóry
Częstość powtórzeń	1,0 Hz (maksymalnie)
Waga systemu	225 g
Transport oraz warunki przechowywania nieużywanego urządzenia	Temperatura: - 40 ° do +70 °C Wilgotność względna: 10-90% Ciśnienie atmosferyczne: 500-1060 hPa
Środowisko pracy	Temperatura: 10-30°C Wilgotność względna: 30-75% Ciśnienie atmosferyczne: 700-1060 hPa
Ilość czasu od minimalnej temperatury przechowywania nieużywanego urządzenia do osiągnięcia minimalnej temperatury roboczej przy temperaturze otoczenia wynoszącej 20°C	30 minut
Ilość czasu od maksymalnej temperatury przechowywania nieużywanego urządzenia do osiągnięcia maksymalnej temperatury roboczej przy temperaturze otoczenia wynoszącej 20°C	30 minut
Ochrona przed porażeniem prądem elektrycznym	Zastosowana część typu BF aparatury medycznej klasy II

Zasilacz	KSA-60B-200300D5	
	Napięcie wejściowe:	100-240 V; 50-60 Hz; 1,8 A
	Napięcie wyjściowe:	20 V dc; 3 A
Parametry impulsów (w sekundach)	Poziom mocy 1: 0,5 Poziom mocy 2: 0,7 Poziom mocy 3: 0,9 Poziom mocy 4: 1,0 Poziom mocy 5: 1,3	
Bluetooth LE Częstotliwość robocza Moc nadajnika	2402 MHz ~ 2480 MHz Poniżej 3 mW	

17. Nota prawna

Prawa autorskie 2023 © Silk'n Beauty Ltd. Wszelkie prawa zastrzeżone.

Home Skinovations Ltd zastrzega prawa do wprowadzania zmian w produktach lub specyfikacjach w celu poprawy wydajności, niezawodności lub wytwarzania. Informacja przekazywana przez Home Skinovations Ltd. jest według najlepszej wiedzy dokładna i wiarygodna w chwili publikacji. Nimenij, Home Skinovations Ltd nie przyjmuje odpowiedzialności za jej wykorzystanie. Firma Home Skinovations Ltd nie przyznaje żadnych dorozumianych ani innych praw licencyjnych w zakresie swoich patentów i praw patentowych. Żadna część niniejszego dokumentu nie może być powielana ani przekazywana w żadnej formie, elektronicznej ani mechanicznej, do żadnych celów bez wyraźnej pisemnej zgody firmy Home Skinovations Ltd. Dane techniczne mogą ulec zmianie bez powiadomienia. Firma Silk'n Beauty Ltd. jest właścicielem patentów, wniosków patentowych, znaków towarowych, praw autorskich i innych praw własności intelektualnej dotyczących treści niniejszego dokumentu. Przekazanie użytkownikowi niniejszego dokumentu nie stanowi udzielenia mu żadnych licencji na te patenty, znaki towarowe, prawa autorskie ani inne prawa własności intelektualnej, chyba że zostały one przekazane mu w sporządzonej na piśmie umowie z firmą Silk'n Beauty Ltd. Parametry mogą ulec zmianie bez powiadomienia. Silk'n i logo Silk'n to zastrzeżone znaki towarowe firmy Silk'n Beauty Ltd., Invention Works B.V. Galileistraat 17, 3029 AL Rotterdam, Holandia www.silkn.eu, info@silkn.eu.



PB119556A

Silk'n®

Beautiful Technology

Invention Works B.V.
Galileistraat 17, 3029 AL
Rotterdam
The Netherlands

www.silkn.eu • info@silkn.eu

2nd Floor, De Burgh House
Market Road
Wickford, Essex, SS12 0FD
United Kingdom



© 2023 Silk'n Beauty Ltd. All rights reserved.

Silk'n and the Silk'n logo are registered trademarks of Silk'n Beauty Ltd.

Issue date: 01/2023